

Linea  
**Alluminio  
da interno**

**EI<sub>2</sub>90/120**

**Serramento tagliafuoco**

Materiale	Portante in tubolare d'acciaio profilato zincato
Caratteristiche	Spessore 15/10, doppia massa isolante e copertura in alluminio trafilato UNI 6060
Isolamento	Fumi caldi autoespandenti perimetrali e di battuta
Guarnizioni	Fumi freddi inserite nelle apposite sedi
Sezioni talio	T o Z o L fissati meccanicamente alla struttura
Profili ante	Profili T o Z complanari al telaio, scelti in base alla posizione del fermavetro
Spessore	94 mm (EI <sub>2</sub> 90)    104mm (EI <sub>2</sub> 120)
Traverso Centrale (opzionale)	Posizionato a 950 mm dal pavimento

**Vetro Tagliafuoco**

Fornitura	Non montato
Composizione	Lastre stratificate e temprate con interposto materiale intumescente
Classe	1B1
Spessore	38 mm (EI <sub>2</sub> 90)    50 mm (EI <sub>2</sub> 120)

**Cerniere**

Numero	2 a tre ali registrabili ad anta
Fissaggio	All'anta e al telaio con perni e piastre filettate
Regolazione	Sblocco dei grani per la regolazione del gioco luce tra battente e telaio, sia in larghezza che in altezza
3a Cerniera	Di serie, in posizione alta
4a Cerniera EI <sub>2</sub> 90	Necessaria per L.F.M. > 1100 mm o H.F.M.> 2400 mm in posizione bassa
4a Cerniera EI <sub>2</sub> 120	Necessaria per L.F.M. > 1000 mm o H.F.M.> 2300 mm in posizione bassa

**Serratura Antincendio**

Chiusura	Ad un punto di chiusura con cilindro a tre chiavi
----------	---

**Maniglia Antincendio**

Caratteristiche	Antinfortunistica a 950 mm dal pavimento
Finitura	Acciaio inox satinato

**Chiudiporta**

Tipologia	Aereo a slitta per l'autochiusura sincronizzata dell'anta
Finitura	Argento

**Finitura Serramento Standard**

Opzioni	OX argento satinato o RAL Grinz opaco 9010
---------	--

**Montaggio**

Supporto rigido	tasselli o turboviti
Precassa in acciaio 60x15x2 (da ordinare separatamente)	viti autofilettanti 4,8x19 mm
Pareti ed elementi strutturali con protettivo perimetrale	con viti 4,8x32 mm

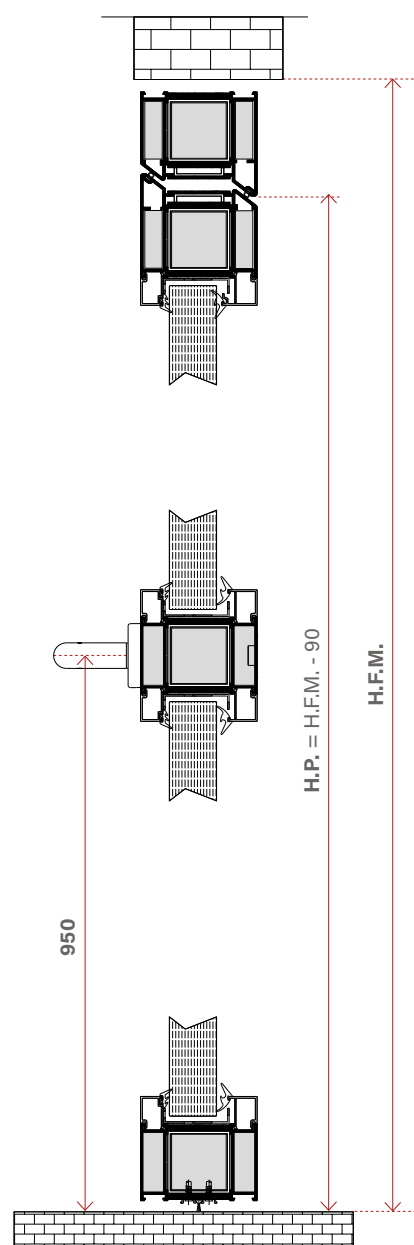
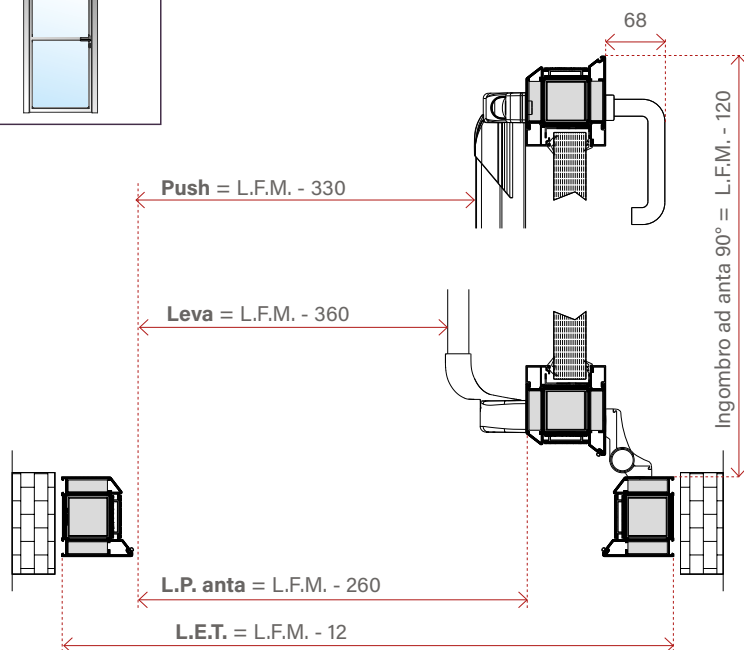
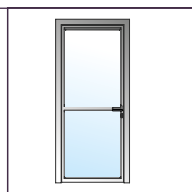
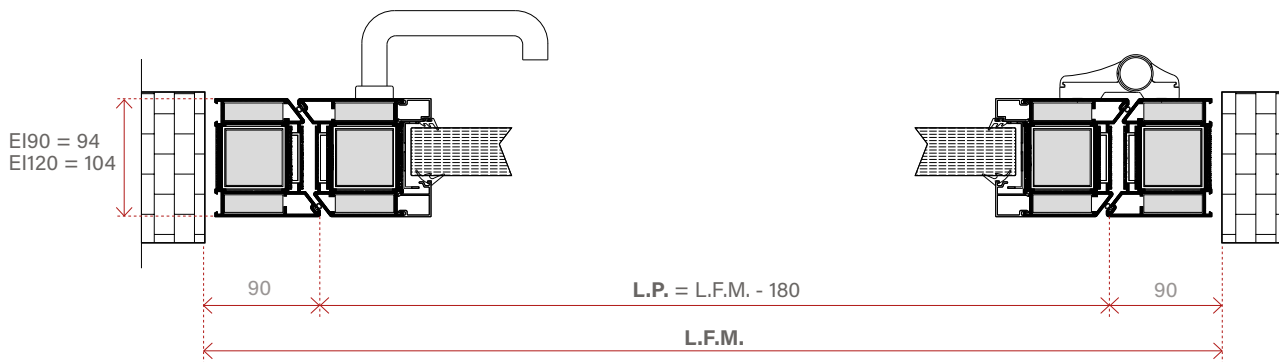

**Dimensioni**

Larghezza minima	800 mm
L min. con maniglione antipanico	900 mm
L max con o senza maniglione	1450 mm
H min. per vie di esodo	2090 mm
H massima realizz. con traverso	2740 mm
H max realizz. senza traverso	2500 mm
Vincolo di superficie	3,2 m <sup>2</sup>

**Passaggio netto con anta a 90°**

Con maniglione a leva	- 360 mm
Con maniglione tipo Push	- 330 mm
Passaggio all'anta	- 260 mm

Peso porta	EI <sub>2</sub> 90	EI <sub>2</sub> 120
kg/m <sup>2</sup>	105	130

**Serramento tagliafuoco**

Materiale	Portante in tubolare d'acciaio profilato zincato
Caratteristiche	Spessore 15/10, doppia massa isolante e copertura in alluminio trafilato UNI 6060
Isolamento	Fumi caldi autoespandenti perimetrali e di battuta
Guarnizioni	Fumi freddi inserite nelle apposite sedi
Sezioni talio	T o Z o L fissati meccanicamente alla struttura
Profili ante	Profili T o Z complanari al telaio, scelti in base alla posizione del fermavetro
Spessore	94 mm (EI <sub>2</sub> 90)    104mm (EI <sub>2</sub> 120)
Traverso Centrale (opzionale)	Posizionato a 950 mm dal pavimento

**Vetro Tagliafuoco**

Fornitura	Non montato
Composizione	Lastre stratificate e temprate con interposto materiale intumescente
Classe	1B1
Spessore	38 mm (EI <sub>2</sub> 90)    50 mm (EI <sub>2</sub> 120)

**Cerniere**

Numero	2 a tre ali registrabili ad anta
Fissaggio	All'anta e al telaio con perni e piastre filettate
Regolazione	Sblocco dei grani per la regolazione del gioco luce tra battente e telaio, sia in larghezza che in altezza
3a Cerniera	Di serie, in posizionata alta
4a Cerniera	Necessaria per L.F.M.> 2000 mm o L1 > 1000 mm o H.F.M.> 2300 mm

**Serratura Antincendio**

Chiusura	Ad un punto di chiusura con cilindro a tre chiavi
----------	---

**Maniglia Antincendio**

Caratteristiche	Antinfortunistica a 950 mm dal pavimento
Finitura	Acciaio inox satinato

**Chiudiporta**

Tipologia	Aereo a slitta per l'autochiusura sincronizzata delle ante. Previsto con L.F.M. > 1250 mm.
Finitura	Argento

**Finitura Serramento Standard**

Opzioni	OX argento satinato o RAL Grinz opaco 9010
---------	--

**Montaggio**

Supporto rigido	tasselli o turboviti
Precassa in acciaio 60x15x2 (da ordinare separatamente)	viti autofilettanti 4,8x19 mm
Pareti ed elementi strutturali con protettivo perimetrale	con viti 4,8x32 mm

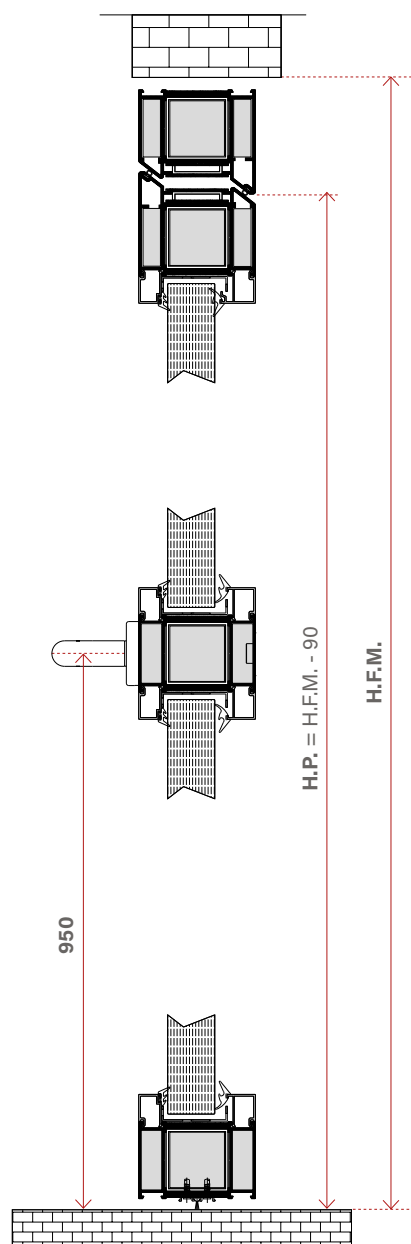
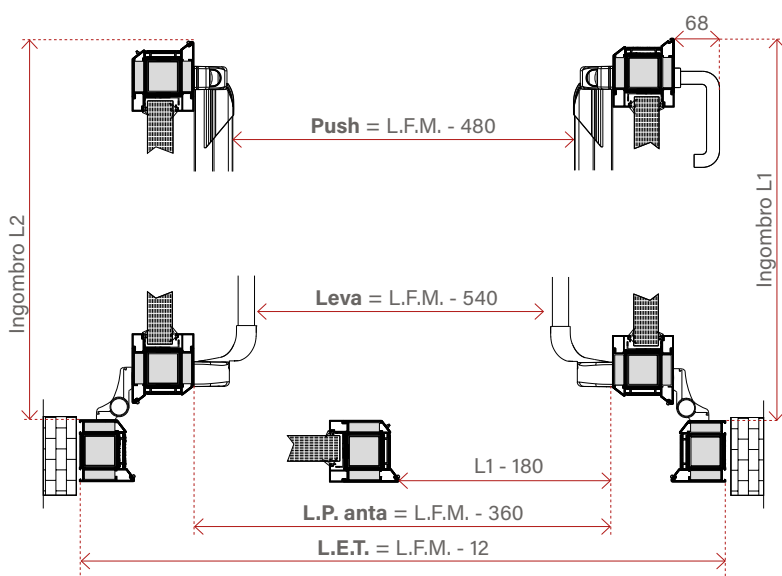
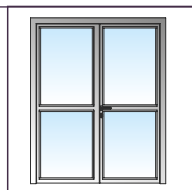
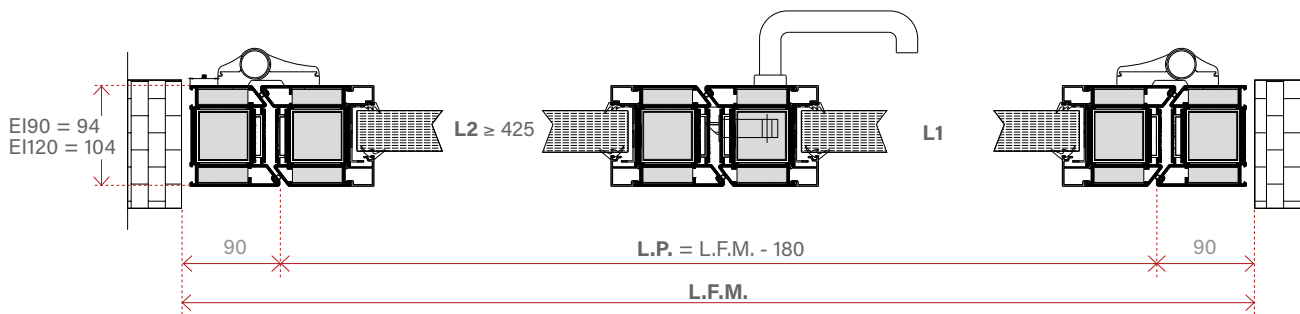

**Dimensioni**

L min asimetrica con maniglia	1420 mm (995+425)
L min simmetrica con maniglia	1420 mm (710+710)
L min asim. con maniglione antipanico	1700 mm* (L2>700)
L min sim. con maniglione antipanico	1600 mm* (800+800)
L max con o senza maniglione	2400 mm
H min per vie di esodo	2090 mm
H max realizz. con traverso	2740 mm
H max realizz. senza traverso	2500 mm
Vincolo di superficie	5,6 m <sup>2</sup>

Passaggio netto con anta a 90°	EI <sub>2</sub> 90	EI <sub>2</sub> 120
Con maniglione a leva	- 520 mm	- 540 mm
Con maniglione tipo Push	- 460 mm	- 480 mm
Passaggio alle ante	- 340 mm	- 360 mm

Peso porta	EI <sub>2</sub> 90	EI <sub>2</sub> 120
kg/m <sup>2</sup>	100	125

\*obbligo segnalazione anta principale

**Serramento tagliafuoco**

Materiale	Portante in tubolare d'acciaio profilato zincato
Caratteristiche	Spessore 15/10, doppia massa isolante e copertura in alluminio trafilato UNI 6060
Isolamento	Fumi caldi autoespandenti perimetrali e di battuta
Guarnizioni	Fumi freddi inserite nelle apposite sedi
Sezioni talio	T o Z o L fissati meccanicamente alla struttura
Profili ante	Profili T o Z complanari al telaio, scelti in base alla posizione del fermavetro
Spessore	94 mm (EI <sub>2</sub> 90)    104mm (EI <sub>2</sub> 120)
Traverso Centrale (opzionale)	Posizionato a 950 mm dal pavimento

**Vetro Tagliafuoco**

Fornitura	Non montato
Composizione	Lastre stratificate e temprate con interposto materiale intumescente
Classe	1B1
Spessore	38 mm (EI <sub>2</sub> 90)    50 mm (EI <sub>2</sub> 120)

**Cerniere**

Numero	2 a tre ali registrabili ad anta
Fissaggio	All'anta e al telaio con perni e piastre filettate
Regolazione	Sblocco dei grani per la regolazione del gioco luce tra battente e telaio, sia in larghezza che in altezza di serie, posizionata alta
3a Cerniera	Segue indicazioni uno o due ante
4a Cerniera	Segue indicazioni uno o due ante

**Serratura Antincendio**

Chiusura	Ad un punto di chiusura con cilindro a tre chiavi
----------	---

**Maniglia Antincendio**

Caratteristiche	Antinfortunistica a 950 mm dal pavimento
Finitura	Acciaio inox satinato

**Chiodiporta**

Tipologia	Aereo a slitta per l'autochiusura sincronizzata delle ante. Per 2 battenti: L.F.M. > 1250 mm.
Finitura	Argento

**Finitura Serramento Standard**

Opzioni	OX argento satinato o RAL Grinz opaco 9010
---------	--

**Montaggio**

Supporto rigido	tasselli o turboviti
Precassa in acciaio 60x15x2 (da ordinare separatamente)	viti autofilettanti 4,8x19 mm
Pareti ed elementi strutturali con protettivo perimetrale	con viti 4,8x32 mm

**Esempio sezione tipo A:**  
fiancoluce separato dal serramento

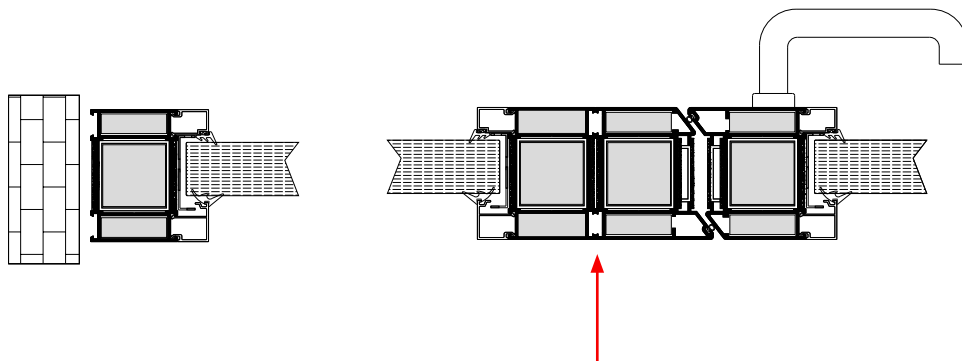

**SOLUZIONI AD 1 ANTA**

con fiancoluce o con sopra luce

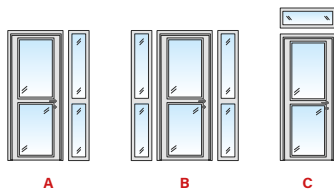

con fiancoluce e con sopra luce

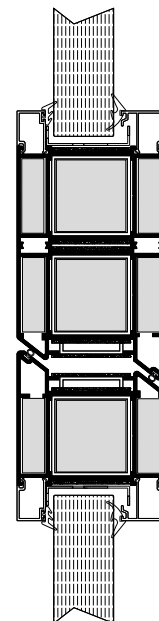
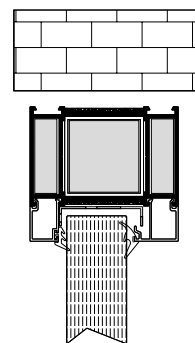
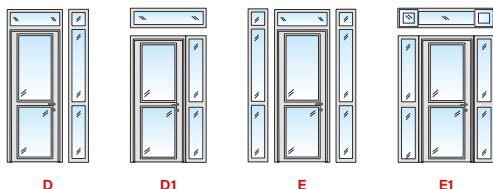

**SOLUZIONI A 2 ANTE**

con fiancoluce o con sopra luce

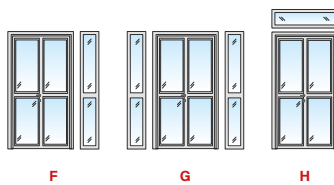

con fiancoluce e con sopra luce

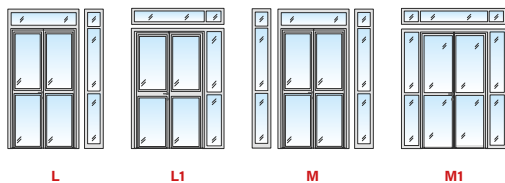

Limiti dimensionali	
Unica soluzione L x H	2300 x 2800 mm
Fianco e sopra luce	> 350 mm

**Esempio sezione tipo H:**  
sopraluce separato dal serramento

# LINEA ALLUMINIO DA INTERNO EI<sub>2</sub>90

## Porta vetrata scorrevole tagliafuoco ad un battente

VITREX F13

UNI EN 1634-1

### Serramento tagliafuoco

Materiale	Portante in tubolare d'acciaio profilato zincato
Caratteristiche	Spessore 15/10, doppia massa isolante e copertura in alluminio trafilato UNI 6060
Isolamento	Fumi caldi autoespandenti perimetrali
Spessore anta	94 mm (EI <sub>2</sub> 90)

### Vetro Tagliafuoco

Fornitura	Non montato
Composizione	Lastre stratificate e temprate con interposto materiale intumescente
Classe	1B1
Spessore	38 mm (EI <sub>2</sub> 90)

### Guarnizioni

Caratteristiche	Labirinti di tenuta per fumi caldi, autoespandenti perimetrali
-----------------	--

### Finitura Standard

Anta	OX argento satinato o RAL Grinz opaco 9010
Guida motorizzata	OX argento satinato

### Montaggio

Supporto rigido	tasselli o turboviti
Pareti ed elementi strutturali con protettivo perimetrale	per il fissaggio della guida di scorrimento, utilizzare viti autofilettanti 6,3x45 mm con testa esagonale

### SPECIFICA DELL'AUTOMAZIONE CONFORME ALLE NORMATIVE EN 16005 E DIRETTIVA MACCHINE 42/2006

#### DATI TECNICI

**Trasformatore** nucleo toroidale con dispositivo di sicurezza e interruttore principale

Tensione 230 V

Frequenza 50 - 60 Hz

Potenza nominale 200 W

**Elettroblocco** bloccaggio a cinghia dentata, elettromagnetico, bistabile

#### Carrello

Regolazione verticale dell'anta 12 mm

Regolazione orizzontale dell'anta 40 mm

Protezione antiribaltamento standard

Autopulente ✓

**Comando** DCU1 NT

**Memoria errori e dati statistici - Update del software - Interfaccia bus opzionale - Collegamento per sistema di rilevazione incendi**

#### Alimentazione di corrente per periferia

Ingressi programmabili 3

Uscite programmabili 2

**Batteria** NiCd, 24 V, 700 mA

**Motore** motoriduttore doppio

Coppia 400 Ncm

#### CARATTERISTICHE DEL PRODOTTO

Altezza 150 / 200 mm

Profondità 185 mm

Soluzione ad un'ante: peso massimo anta 200 kg

Soluzione a due ante: peso massimo anta 200 kg

Classe di protezione IP 20

Separazione dalla rete interruttore principale nell'automazione

Velocità di apertura (max.) 0,8 m/s

Velocità di chiusura (max.) 0,8 m/s

Tempo di apertura 0 - 60 S

Forza di apertura e chiusura regolabile 150 N max.

### FUNZIONAMENTO DELLA PORTA

Il commutatore permetterà due modalità di utilizzo: porta in automatico o porta chiusa. In caso di allarme e/o di caduta dell'alimentazione (220V), la porta, in qualsiasi modalità sia stata impostata (aperta e/o automatico) richiude immediatamente escludendo qualsiasi accessorio collegato (sia per il comando di apertura che di sicurezza). In allarme la porta resterà chiusa. La funzionalità della porta potrà tornare normale solo in allarme cessato.



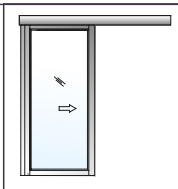
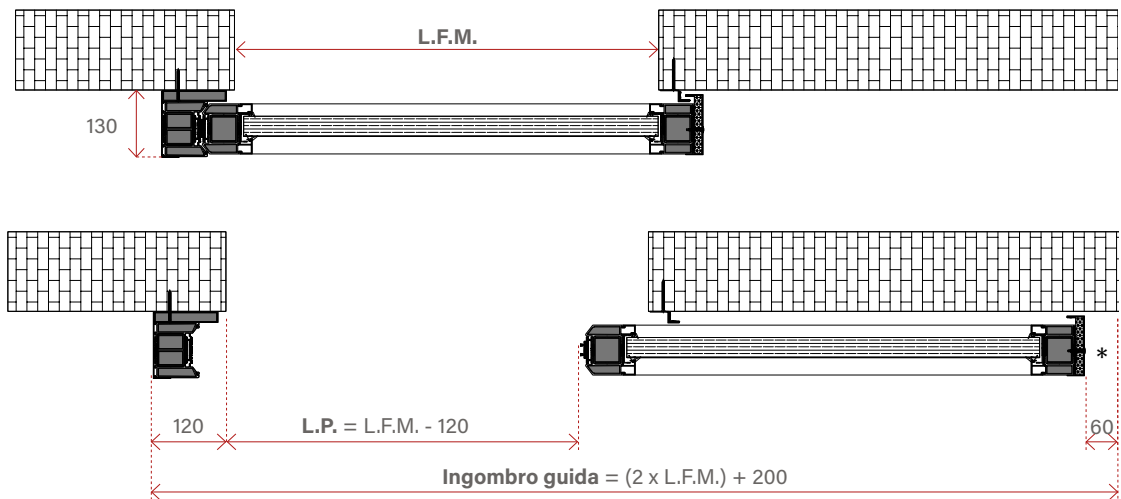

**ATTENZIONE:**

\* Sensore di protezione obbligatorio per distanza anta-muro < 200 mm

**SISTEMA DI ANCORAGGIO**

su trave 100 X 200

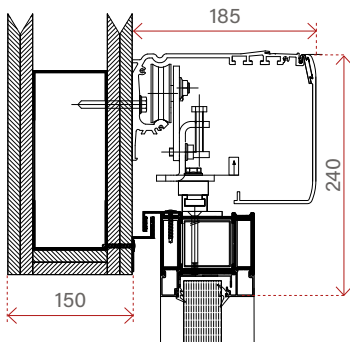

su muratura

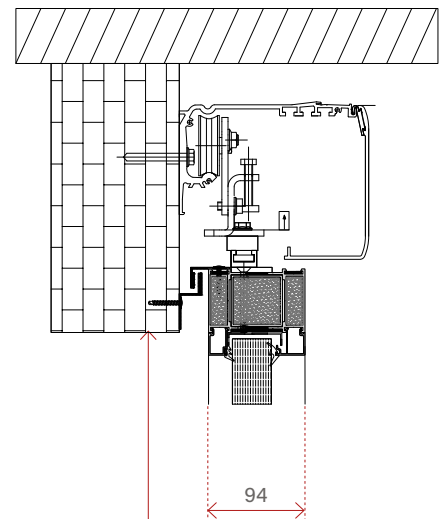
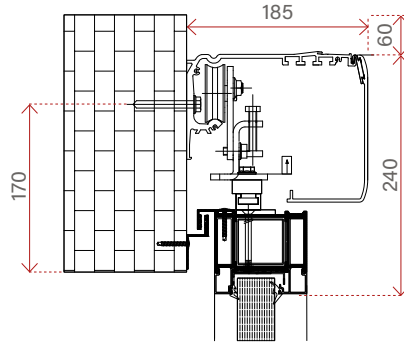

H.F.M.

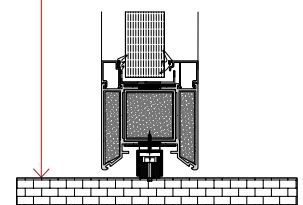

**Dimensioni**

L.F.M.minima	700 mm
L.F.M.massima	1200 mm
H.F.M.minima	2000 mm
H.F.M.massima	2400 mm
Ingombro guida motorizzata	(2 x L.F.M.) + 200

# LINEA ALLUMINIO DA INTERNO EI<sub>2</sub>90

## Porta vetrata scorrevole tagliafuoco a due battenti

VITREX F13

UNI EN 1634-1

### Serramento tagliafuoco

Materiale	Portante in tubolare d'acciaio profilato zincato
Caratteristiche	Spessore 15/10, doppia massa isolante e copertura in alluminio trafilato UNI 6060
Configurazioni	Fissati meccanicamente alla struttura
Isolamento	Fumi caldi autoespandenti perimetrali
Spessore anta	94 mm (EI <sub>2</sub> 90)

### Vetro Tagliafuoco

Fornitura	Non montato
Composizione	Lastre stratificate e temprate con interposto materiale intumescente
Classe	1B1
Spessore	38 mm (EI <sub>2</sub> 90)

### Guarnizioni

Caratteristiche	Labirinti di tenuta per fumi caldi, autoespandenti e perimetrali
-----------------	--

### Finitura Standard

Anta	OX argento satinato o RAL Grinz opaco 9010
Guida motorizzata	OX argento satinato

### Montaggio

Supporto rigido	tasselli o turboviti
Pareti ed elementi strutturali con protettivo perimetrale	per il fissaggio della guida di scorrimento, utilizzare viti autofilettanti 6,3x45 mm con testa esagonale

### SPECIFICA DELL'AUTOMAZIONE CONFORME ALLE NORMATIVE EN 16005 E DIRETTIVA MACCHINE 42/2006

DATI TECNICI	
<b>Trasformatore</b>	nucleo toroidale con dispositivo di sicurezza e interruttore principale
Tensione	230 V
Frequenza	50 - 60 Hz
Potenza nominale	200 W
<b>Elettroblocco</b>	bloccaggio a cinghia dentata, elettromagnetico, bistabile
<b>Carrello</b>	
Regolazione verticale dell'anta	12 mm
Regolazione orizzontale dell'anta	40 mm
Protezione antiribaltamento	standard
Autopulente	✓
<b>Comando</b>	DCU1 NT
<b>Memoria errori e dati statistici - Update del software - Interfaccia bus opzionale - Collegamento per sistema di rilevazione incendi</b>	
<b>Alimentazione di corrente per periferia</b>	
Ingressi programmabili	3
Uscite programmabili	2
<b>Batteria</b>	NiCd, 24 V, 700 mA
<b>Motore</b>	motoriduttore doppio
Coppia	400 Ncm
CARATTERISTICHE DEL PRODOTTO	
Altezza	150 / 200 mm
Profondità	185 mm
Soluzione ad un'ante: peso massimo anta	200 kg
Soluzione a due ante: peso massimo anta	200 kg
Classe di protezione	IP 20
Separazione dalla rete	interruttore principale nell'automazione
Velocità di apertura (max.)	0,8 m/s
Velocità di chiusura (max.)	0,8 m/s
Tempo di apertura	0 - 60 S
Forza di apertura e chiusura regolabile	150 N max.

### FUNZIONAMENTO DELLA PORTA

Il commutatore permetterà due modalità di utilizzo: porta in automatico o porta chiusa. In caso di allarme e/o di caduta dell'alimentazione (220V), la porta, in qualsiasi modalità sia stata impostata (aperta e/o automatico) richiude immediatamente escludendo qualsiasi accessorio collegato (sia per il comando di apertura che di sicurezza). In allarme la porta resterà chiusa. La funzionalità della porta potrà tornare normale solo in allarme cessato.

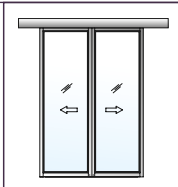
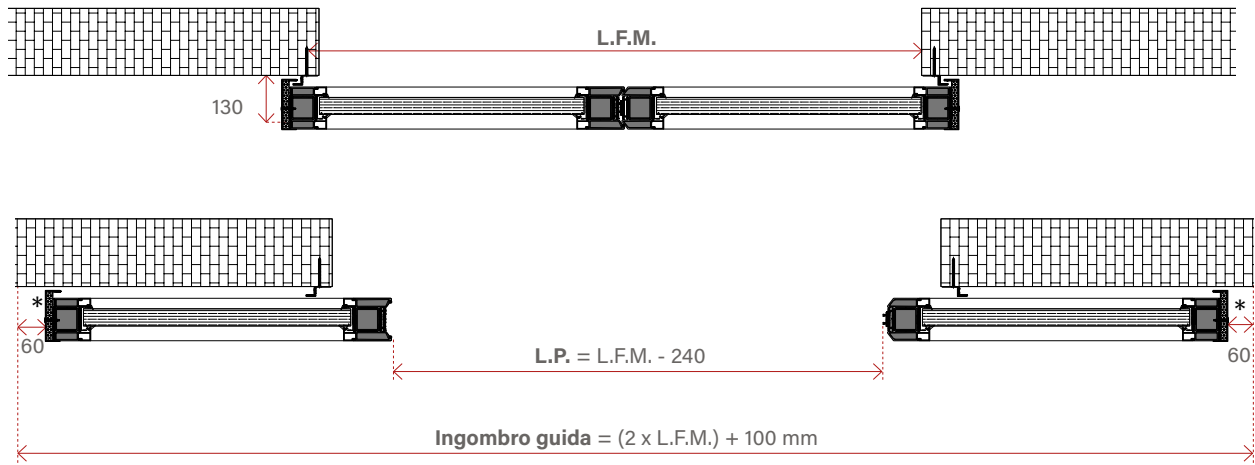

**ATTENZIONE:**

\* Sensore di protezione obbligatorio per distanza anta-muro < 200 mm

**SISTEMA DI ANCORAGGIO**

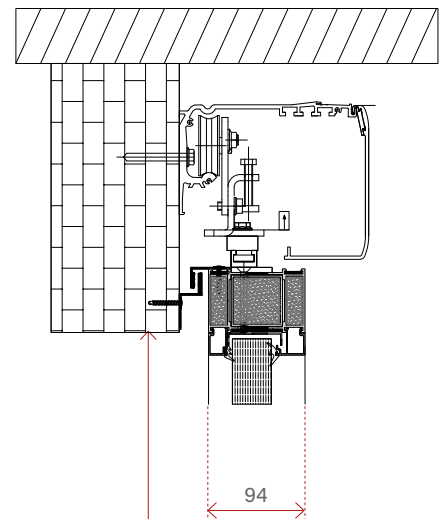
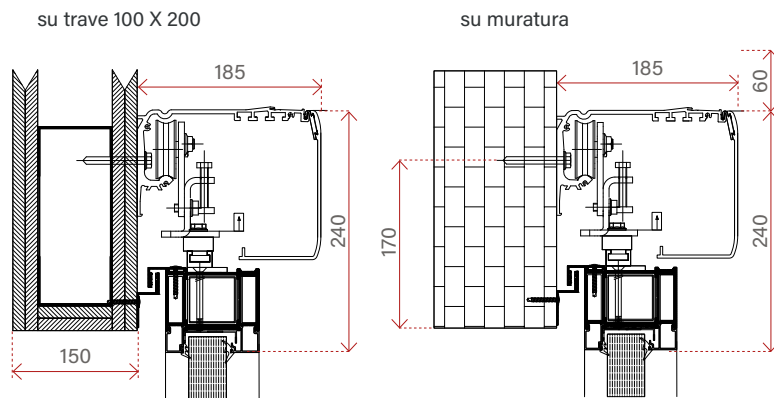

H.F.M.

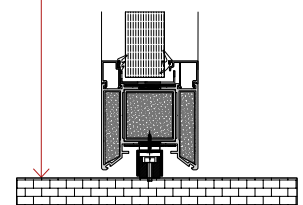

**Dimensioni**

L.F.M.minima	1300 (650 + 650) mm
L.F.M.massima	2200 (1100 + 1100) mm
H.F.M.minima	2000 mm
H.F.M.massima	2400 mm
Ingombro guida motorizzata	(2 x L.F.M.) + 100 mm

**Serramento tagliafuoco**

Materiale	Su quattro lati, portante in tubolare d'acciaio profilato zincato	
Caratteristiche	Spessore 15/10, copertura in estruso di alluminio trafilato lega UNI 6060	
Isolamento	Interposizione di lastre isolanti a base di calciosilicati	
Guarnizioni	Fumi caldi autoespandenti perimetrali e di battuta fumi freddi nelle apposite sedi	
Configurazioni	Accoppiamento delle sezioni (Z, L) dei profili sagomati per diverse configurazioni di montaggio	
Spessore	94 mm (EI <sub>2</sub> 90)	104 mm (EI <sub>2</sub> 120)
Peso indicativo	95 Kg/m <sup>2</sup> EI <sub>2</sub> 90	120 Kg/m <sup>2</sup> EI <sub>2</sub> 120

**Vetro Tagliafuoco**

Fornitura	Non montato	
Composizione	Lastre stratificate e temperate con interposto materiale intumescente	
Classe	1B1	
Spessore	38 mm (EI <sub>2</sub> 90)	50 mm (EI <sub>2</sub> 120)

**Cerniere**

Numero	2 a tre ali registrabili ad anta	
Fissaggio	All'anta e al telaio con perni e piastre filettate	
Regolazione	Sblocco dei grani per la regolazione del gioco luce tra battente e telaio, sia in larghezza che in altezza di serie, posizionata alta	
3a Cerniera	Necessaria per 1 battente L.F.M. > 1000 mm o H.F.M. > 1800 mm in posizione alta	

**Serratura Antincendio**

Chiusura	Ad un punto di chiusura. 1/2 cilindro a richiesta
----------	---

**Serratura Autobloccante**

Chiusura	Su anta secondaria
----------	--------------------

**Mezza maniglia**

Finitura	Argento
----------	---------

**Chiudiporta**

Tipologia	Aereo a slitta per l'autochiusura sincronizzata delle ante. Per 2 battenti: L.F.M. > 1250 mm.
Finitura	Argento

**Finitura Serramento Standard**

Opzioni	OX argento satinato o RAL Grinz opaco 9010
---------	--

**Montaggio**

Supporto rigido	tasselli o turboviti
Precassa in acciaio 60x15x2 (da ordinare separatamente)	viti autofilettanti 4,8x19 mm
Pareti ed elementi strutturali con protettivo perimetrale	con viti 4,8x32 mm

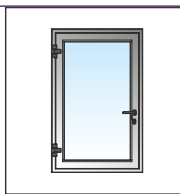
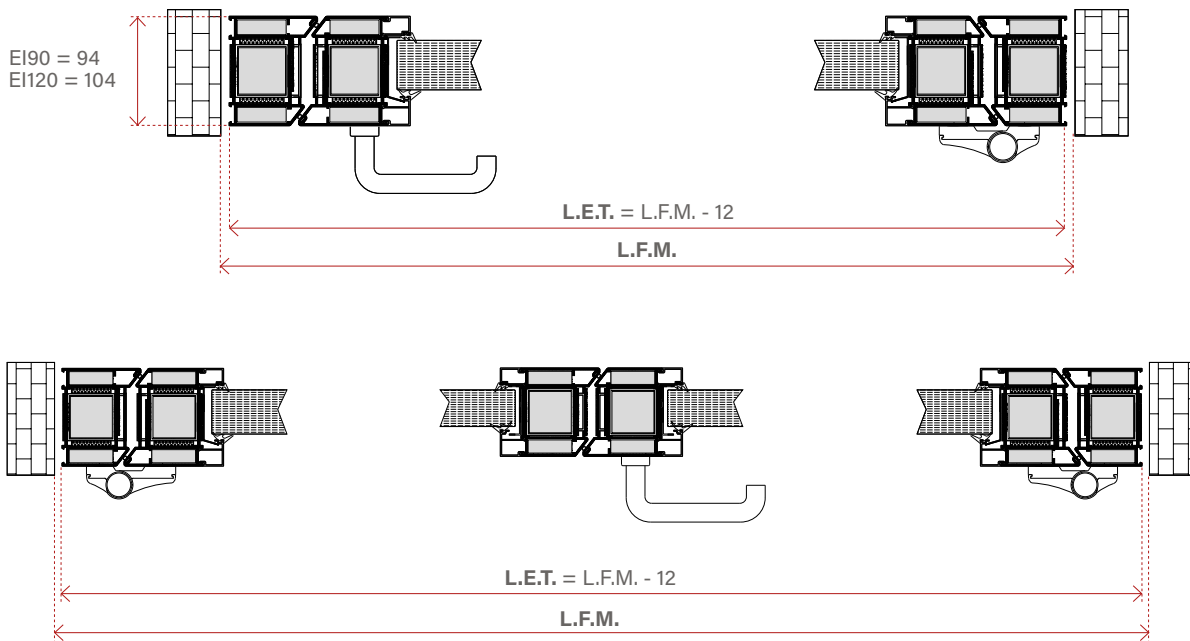

**ATTENZIONE:**  
La larghezza del vano deve essere inferiore all'altezza.

Dimensioni	
FM minimo (L x H)	750 x 800 mm
FM massimo (L x H)	1220 x 1800 mm
H maniglia 400 mm	H.F.M. < 1000 mm
H maniglia centrale	H.F.M. ≤ 1300 mm
H maniglia 650 mm	H.F.M. > 1300 mm
Serratura a 2 punti di chiusura	H.F.M. > 1800 mm

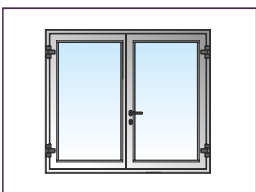

**ATTENZIONE:**  
La larghezza del vano deve essere inferiore al doppio dell'altezza.

Dimensioni	
FM minimo (L x H)	1420 (710 + 710) x 850 mm
FM massimo (L x H)	1800 x 1800 mm
H maniglia 400 mm	H.F.M. < 1000 mm
H maniglia centrale	H.F.M. ≤ 1300 mm
H maniglia 650 mm	H.F.M. > 1300 mm
Serratura a 2 punti di chiusura	H.F.M. > 1800 mm



**Serramento tagliafuoco**

Materiale	Portante in tubolare d'acciaio profilato zincato	
Caratteristiche	Spessore 15/10, copertura in estruso di alluminio trafilato lega UNI 6060	
Isolamento	Interposizione di lastre isolanti a base di calciosilicati	
Guarnizioni	Fumi caldi autoespandenti perimetrali	
Configurazioni	Sezioni (T, Z, L) dei profili sagomati per diverse configurazioni di montaggio	
Spessore	94 mm (EI <sub>2</sub> 90)	104 mm (EI <sub>2</sub> 120)
Peso indicativo	90 Kg/m <sup>2</sup> EI <sub>2</sub> 90	115 Kg/m <sup>2</sup> EI <sub>2</sub> 120

**Vetro Tagliafuoco**

Fornitura	Non montato	
Composizione	Lastre stratificate e temprate con interposto materiale intumescente	
Classe	1B1	
Spessore	38 mm (EI <sub>2</sub> 90)	50 mm (EI <sub>2</sub> 120)

**Finitura Serramento Standard**

Opzioni	OX argento satinato o RAL Grinz opaco 9010
---------	--

**Montaggio**

Supporto rigido	tasselli o turboviti
Precassa in acciaio 60x15x2 (da ordinare separatamente)	viti autofilettanti 4,8x19 mm
Pareti ed elementi strutturali con protettivo perimetrale	viti 4,8x32 mm

**ATTENZIONE:**

In presenza di precassa: ESTERNO TELAIO = L.F.M. - 10 mm

**Per dimensioni maggiori contattare il nostro ufficio commerciale**

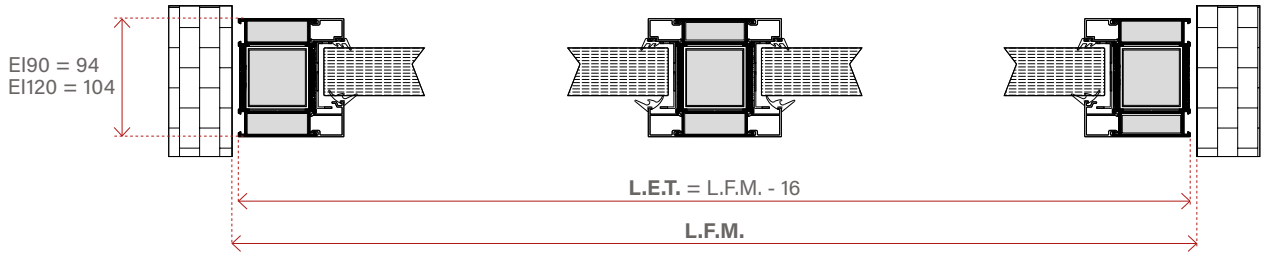

CON TRAVERSO

Verticale o Orizzontale

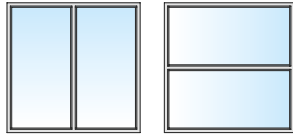

Doppio

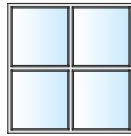

**Limiti dimensionali**

L.F.M.minimo	350 mm
H.F.M. massima	3000 mm
L.F.M. massimo	nessun limite
L x H max del vetro consigliato	1300 x 2500 mm

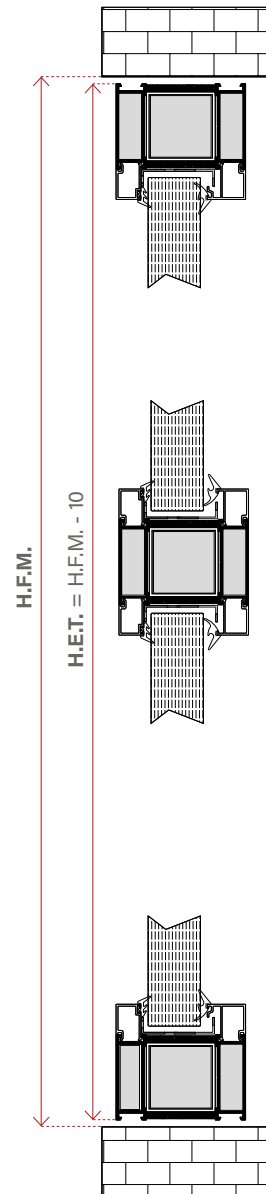

**Vetrata fissa tagliafuoco  
a giunto siliconico**

VITREX GIUNTO

UNI EN 1364-1

**Serramento tagliafuoco**

Materiale	Portante in tubolare d'acciaio profilato zincato	
Caratteristiche	Spessore 15/10, copertura in estruso di alluminio trafilato lega UNI 6060	
Isolamento	Interposizione di lastre isolanti a base di calciosilicati	
Guarnizioni	Fumi caldi autoespandenti perimetrali	
Configurazioni	Sezioni (T, Z, L) dei profili sagomati per diverse configurazioni	
Spessore	94 mm (EI <sub>2</sub> 90)	104 mm (EI <sub>2</sub> 120)
Peso indicativo	90 Kg/m <sup>2</sup> EI <sub>2</sub> 90	115 Kg/m <sup>2</sup> EI <sub>2</sub> 120

**Vetro Tagliafuoco**

Fornitura	Non montato		
Composizione	Lastre con interposto materiale intumescente con accoppiamento verticale senza l'utilizzo di profili metallici e lastre in giunzione		
Classe	1B1		
Spessore	con bordo nero	33 mm (EI <sub>2</sub> 90)	54 mm (EI <sub>2</sub> 120)
	con bordo trasparente	37 mm (EI <sub>2</sub> 90)	

**Finitura Serramento Standard**

Opzioni	OX argento satinato o RAL Grinz opaco 9010
---------	--

**Montaggio**

Supporto rigido	tasselli o turboviti
Precassa in acciaio 60x15x2 (da ordinare separatamente)	viti autofilettanti 4,8x19 mm
Pareti ed elementi strutturali con protettivo perimetrale	viti 4,8x32 mm

**NOTA:**

Il serramento può essere realizzato anche con soluzioni ad "innesti" per facilitare la movimentazione, il trasporto e il posizionamento nei luoghi di sbarco e di posa.



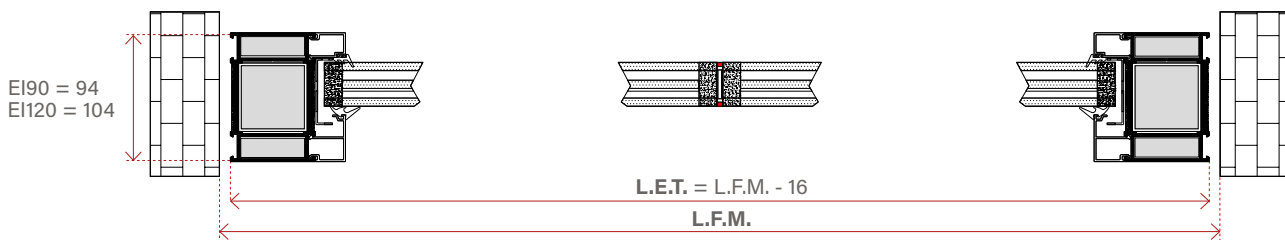

**GIUNTO LINEARE CON BORDO NERO**

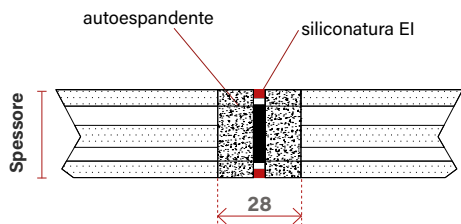

**GIUNTO ANGOLARE CON BORDO NERO**

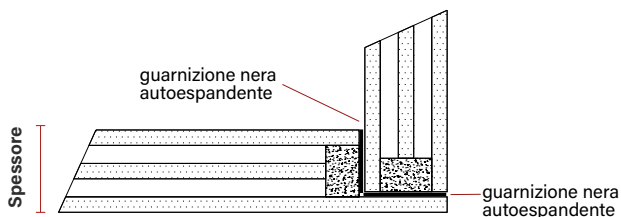

	Spessore	Peso	Dimensione Max lastra realizzabile
<b>EI<sub>2</sub>90</b>	33 mm	75 Kg/m <sup>2</sup>	1500 x 3100 mm
<b>EI<sub>2</sub>120</b>	54 mm	115 Kg/m <sup>2</sup>	1200 x 3100 mm

Per dimensioni maggiori di 1400x2800, è possibile verificare la specchiatura vetrata secondo il modello Enhanced Effective Thikness (EET) ed in caso di deformata maggiore del limite massimo, si consiglia l'installazione di passamano e supporti verticali dietro giunto.

**GIUNTO LINEARE CON BORDO TRASPARENTE**

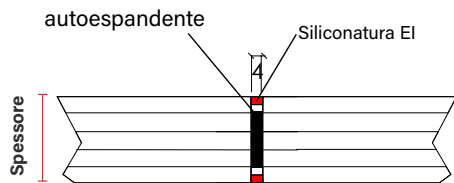

	Spessore	Peso	Dimensione Max lastra realizzabile
<b>EI<sub>2</sub>90</b>	37 mm	80 Kg/m <sup>2</sup>	1500 x 3100 mm

Per dimensioni maggiori di 1400x2800, è possibile verificare la specchiatura vetrata secondo il modello Enhanced Effective Thikness (EET) ed in caso di deformata maggiore del limite massimo, si consiglia l'installazione di passamano e supporti verticali dietro giunto.



# Sempre Vicini, Sempre Pronti.

La nostra *rete commerciale* su tutto il *territorio Nazionale*

Siamo presenti su tutto il territorio italiano con una rete commerciale qualificata, pronta a rispondere alle esigenze dei clienti.

I nostri esperti supportano nella scelta dei serramenti tagliafuoco ideali per nuove costruzioni e ristrutturazioni, garantendo risposte rapide, consegne puntuali e soluzioni su misura.

La nostra attenzione alla qualità e alla soddisfazione del cliente ci rende il partner ideale per soluzioni sicure e affidabili.

## AREA CENTRO-SUD

Abruzzo, Basilicata, Campania, Calabria, Marche, Molise, Lazio, Puglia, Sicilia, Sardegna, Toscana, Umbria.

### Referente area centro-sud

Alfonso Pappalardo

[pappalardo.al@gmail.com](mailto:pappalardo.al@gmail.com)

## AREA NORD

Emilia Romagna, Friuli Venezia Giulia, Liguria, Lombardia, Piemonte, Trentino Alto Adige, Valle d'Aosta, Veneto

### Referente area nord

Geom. Donato Colucci

[donato.c@glassfire.it](mailto:donato.c@glassfire.it)



**GLASSFIRE**



Sede operativa: Via Labriola, snc - (Zona Industriale) 73019 Trepuzzi ▪ LECCE ▪ Italy

Telefono: +39 0832 757979 / 760241

PEC: glassfiresrl@legalmail.it

Sito web: [www.glassfire.it/eu](http://www.glassfire.it/eu)

Sede legale: Via Pietro Marti, 9 – 73100 LECCE – ITALY

P.IVA: IT03972870756

### **Contatti per settore**

- [commerciale@glassfire.it](mailto:commerciale@glassfire.it)
- [amministrazione@glassfire.it](mailto:amministrazione@glassfire.it)
- [tecnico@glassfire.it](mailto:tecnico@glassfire.it)
- [consegne@glassfire.it](mailto:consegne@glassfire.it)

### **Contatti Ufficio Milano**

Giuseppe Ferrazzano

email: [ferrazzano.g@glassfire.it](mailto:ferrazzano.g@glassfire.it)

Cell. Telefono: 345.5780481

**GLASSFIRE**

*L'installazione dei serramenti deve essere effettuata da personale specializzato.*

